

Vertical Blinds

Thank you for making Levolor a part of your home. You have chosen the finest vertical blinds available, backed by the world renowned Levolor name. Learn more about Levolor and discover a resource of information, ideas, and support at www.levolor.com.

Read all installation instructions before installation.



DANGER STRANGULATION HAZARD

- Keep cords out of the reach of children.
- Move cribs and furniture away from cords.
- Remove objects below windows.
- Loops will appear when the shade is in the raised position.
- Do not tie cords together.
- Install a cord tensioner or cord cleat.



EMERGENCY FIRST AID FOR STRANGULATION.



- Remove cord from child's neck
- Call 911 or Emergency Center
- Clear throat
- Check breathing and heart beat
- Begin CPR

Contacting Us

To contact Levolor customer service regarding any questions or concerns you may have about your new blinds, you may reach us at:

1-800-LEVOLOR (9:00 am – 6:00 pm EST)

www.levolor.com

Additional Parts and Services

- **Purchasing extra or replacement parts**
Should the need arise, you may have your Levolor blinds repaired or restrung through our repair center. Please contact Levolor customer service through www.levolor.com for a return authorization number.

Operating your blinds

Your vertical blinds are designed for many years of trouble-free operation. Following these instructions will help you get the most from your investment.

IMPORTANT: The vanes must be in the open position before traversing the vanes.

Models with AutoWand™:

Turn the Autowand clockwise or counterclockwise to open and close (rotate) the vanes. Slide the AutoWand along the headrail to traverse the vanes. **Do not force or pull down on the AutoWand!**

Models with chains and cords:

Pull gently on the vane rotation chain until the chain is centered to open the vanes. Pull one end to rotate the vanes to the closed position. Which face of the vane faces into the room depends on which end of the chain is pulled.

Traversing the vanes:

Gently pull down on the front or back cord to traverse the vanes. **Do not force the cord; if the vanes do not traverse, check for objects preventing vane movement.**

Care and cleaning

Your vertical blinds should not require frequent cleaning because the vanes hang vertically. However, condensation, dust, smoke, and humidity can cause discoloration over time. Occasional cleaning will help maintain the beauty of your Levolor blinds for years to come.

Fabric vanes and vanes with fabric inserts:

Vacuum occasionally to remove dust and keep the fabric fresh. Remove spots or stains with a mild soap and water solution, blotting gently with a sponge or cloth. Always test a small, inconspicuous spot first to check for color fastness.

Vinyl vanes:

Using a soft cloth or sponge, wipe with a mild soap and water solution. Do NOT use abrasive or harsh cleansers; they can damage the surface finish. Dry with a cloth towel to prevent water spots.

General Cleaning Guidelines:

- Always clean one vane at a time. Detach one vane, place it on a flat surface, clean as described above, then reattach the vane. HINT: Carefully slide a credit card or similar flat object under the clip to help disengage it from the vane.
- Never soak the vanes; they may be permanently damaged.
- Never use hot water, solvents, or harsh or abrasive cleansers to clean the vanes.
- Never machine wash or dry clean vanes.
- Never wring, fold, press, or machine dry vanes.

When Storing Vanes:

To prevent damage and loss of shape, always store vinyl vanes flat, away from extreme temperatures and direct sunlight.

Optional instructions

Trimming vanes (vinyl vanes ONLY):

To block out light, the vanes should extend at least 3" below the window. However, if you would like to shorten the length of the vanes, they can be easily cut to length with kitchen scissors.

1. Mark the desired length. Be sure to mark the BOTTOM end of the vane (the end without the hole).
2. Mark a guide line straight across the vane.
3. Use first shortened vane or cut-off to mark the remaining vanes.

Shortening the vane rotation chain:

1. Adjust the vane rotation chain so that it is centered (ends of chain should be even).
2. Remove equal lengths from both ends of the chain.
3. Remove the coupler or couplers and end pulls from the cut-off pieces of chain and install on the chain ends.

Eliminating gaps between adjacent blinds:

When installing two sets of blinds, the gap between adjacent (butting) blinds can be eliminated to create a continuous window covering.

1. Install the blinds so that the NON-CONTROL ends of the headrails are touching.
2. Inside the headrail, there are several C-shaped spacers at each end. Use a small screwdriver or needle-nose pliers to remove one or more spacers at the butting ends of each headrail.
3. Adjust the spacing of the end vanes by removing spacers until the desired overlap is reached.

Shortening the cord

After installing your blinds, you may find that the cord is too long. Follow the instructions below and make sure that you test proper operation **before** cutting any excess cord length.

For models with one-way draw (Fig. A):

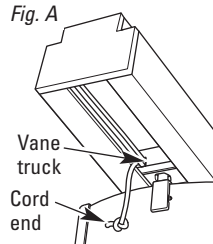
1. Find the vane truck with the cord ends. 
2. Move the vane truck back and forth slightly until the cord loosens.
3. Hold the vane truck in place and pull out the excess cord until the cord loop is the desired length.
4. Tie a knot in the cord. Do NOT cut off the excess cord at this time!
5. Test the traverse to make sure everything operates correctly and that the cord loop is the desired length. Adjust if needed.
6. Once the cord loop is satisfactory and correct operation has been confirmed, tighten the knot and cut the cord about 1/2" below the knot.

For models with split draw (Fig. B):

Follow the procedure above.

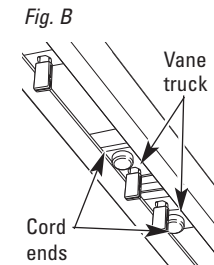
Refer to Fig. B to determine the correct cord end to shorten. 

Do NOT cut off excess cord length until correct operation has been confirmed. If blinds split unevenly, the wrong cord has been shortened.

Before you begin your installation:

Read all installation instructions before you begin!

- Make sure that you have all tools and hardware needed for installation.
- Check the installation surface (wall, ceiling, or window frame) to ensure that you have suitable fasteners and tools for the material.
- Double check the headrail and vanes for proper width and length. If you are installing several sets of blinds, be sure to match them with the appropriate window.
- Check the parts list to confirm that you have the correct number of vanes and brackets.
- If you purchased an optional valance, please refer to the separate valance installation instructions included with your order, as well.

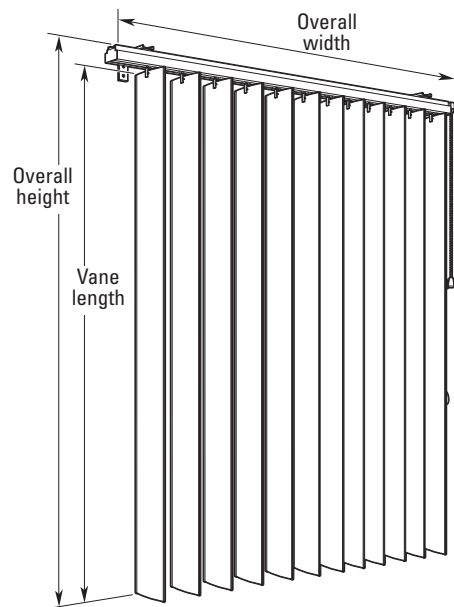

Tools you may need (not included)

The tools you will need for installing your blinds will vary, depending on the installation surface, and mounting bracket type.

Tools typically used for installation include:

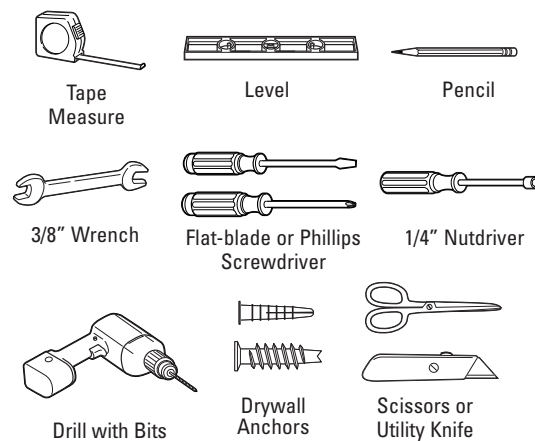

1 Mounting brackets

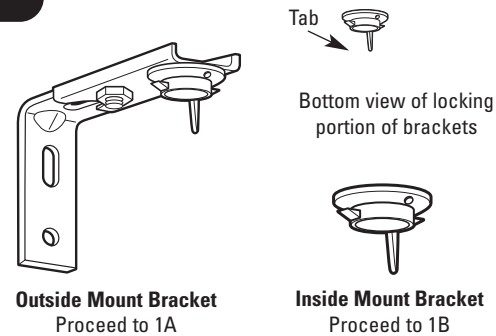

1A Mark the bracket locations—outside mount installation

- Position one bracket at each end of the headrail, 3" in from the ends.
- Space any remaining brackets evenly, not more than 30" apart.
- Mark the bracket mounting hole locations at the desired height, making sure they are level and square. Allow at least 1/2" clearance for vanes above the floor or sill.

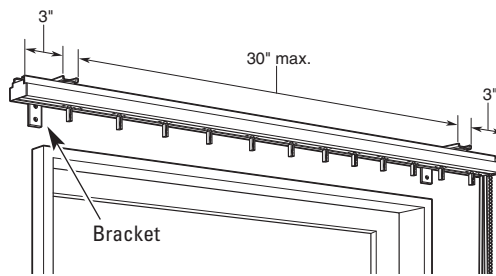

1B Mark the bracket locations—inside mount installation

- Position one bracket at each end of the headrail, 3" in from the ends.
- Space any remaining brackets evenly, not more than 30" apart.
- Mark the bracket locations, making sure they are in a straight line that is parallel to the wall.

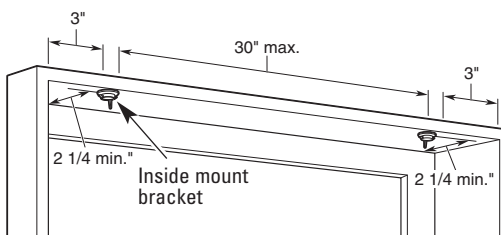

Determining the correct distance from the wall or window:

Position the center of the brackets a min. 2 1/4" in front of the window frame or any protruding trim or handles.

2A Install the brackets—outside mount installation

If mounting into drywall or plaster, use 3/16" drill bit and insert wall anchors before inserting screws.

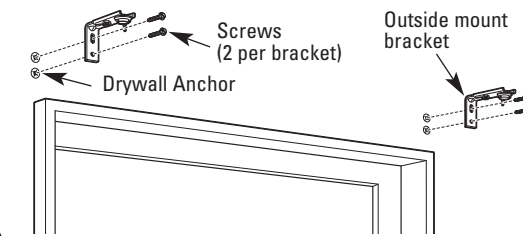

2B Install the brackets—inside mount installation

Installation in a wood window frame using the included screws.

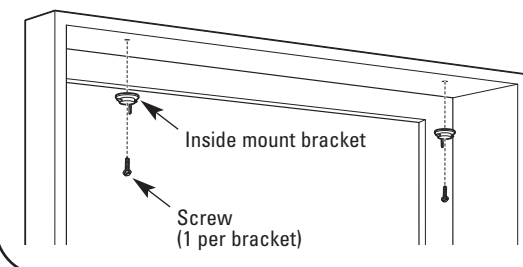

STOP For models equipped with a valance, the valance mounting clips should be installed at this time. Please refer to the installation instructions included with your valance before proceeding.

3 Attach the headrail

NOTE: for wide windows and sliding glass doors, two people are recommended for installing the headrail.

With the thumbclamp positioned as shown, fit the thumbclamp into the channel on the top of the headrail.

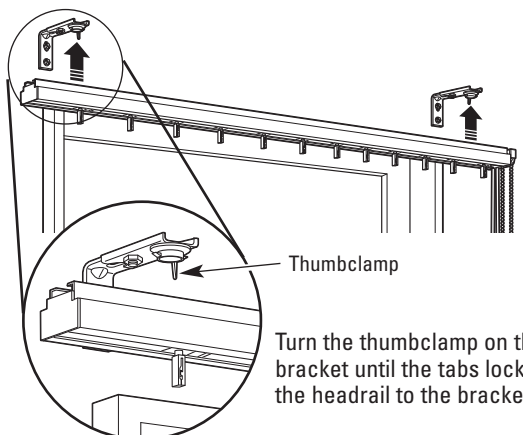

4 Center the vane rotation

Models with vane rotation chains

Adjust the vane rotation chain so that it is centered (ends of chain should be even). Vane clips should be at a right angle to the window (open position).

Models with AutoWand™

- Attach the AutoWand.
- Rotate the AutoWand so that the vane clips are at a right angle to the window.

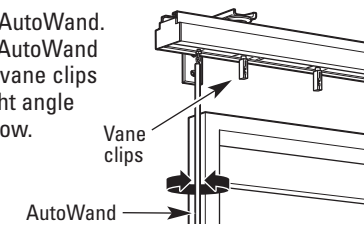

5 Attach the vanes

Starting at one end, align the rectangular hole in the vane with the clip.

Slide the vane fully into the clip, then pull down slightly to lock the hook on the clip into place. If the vane has a fabric insert, it should go outside the clip.

Repeat for the remainder of the vanes, making sure that all vanes are facing in the same direction.

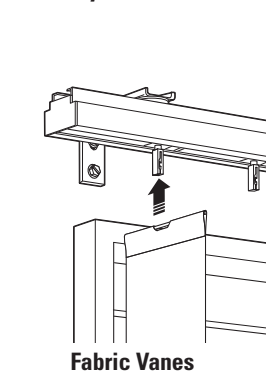
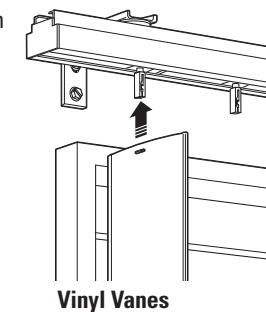

Bottom Chains

For fabric vanes without sewn in weights, slide a weight into the pocket of each vane and connect together with the included clips and chain.

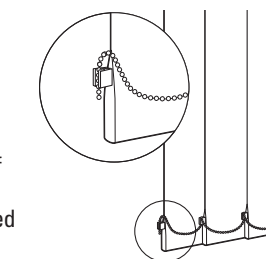

6 Attach the cord guide

Extend the cord fully downward and secure the guide to the wall or window frame with one of the included screws. The guide should be positioned so that the cord is fully extended without pulling on the headrail. Note Safety Warnings included.

NOTE: If you wish to shorten the cord, follow the instructions in the section *Shortening the Cord* before you install the cord guide.

7 Test the vane rotation

Pull the bead chain or turn the AutoWand™ in alternate directions to assure that the vanes rotate smoothly in both directions.

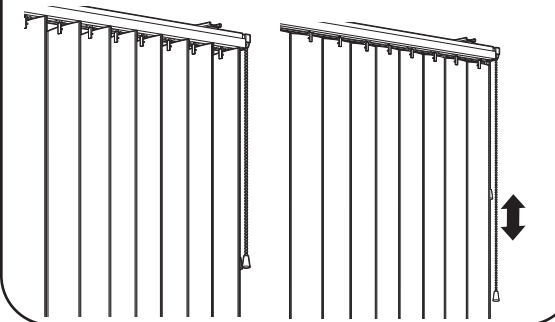

8 Test the traverse

With the vanes in the open position (vanes at a right angle to the window, pull the cord or slide the AutoWand™ in alternate directions to assure that the vanes move smoothly in both directions.

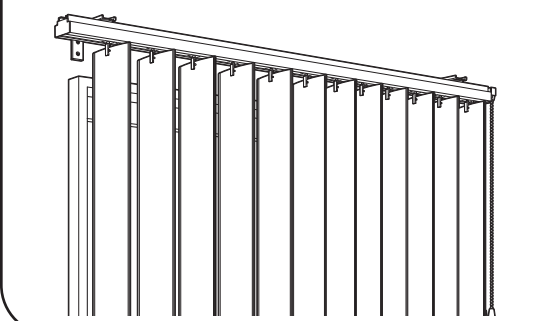

STOP For models equipped with a valance, attach the valance to the valance mounting clips at this time to complete your installation. Please refer to the valance instructions for your valance style.

Persianas verticales

Gracias por hacer que Levolor forme parte de su hogar. Ha elegido la mejor persiana vertical, respaldada por el nombre de Levolor, que es reconocido en todo el mundo. Obtenga más información sobre Levolor y descubra una fuente de información, ideas y asistencia en www.levolor.com.

Lea todas las instrucciones antes de realizar la instalación.

 **LEVOLOR**

PELIGRO DE ESTRANGULACION

- Mantenga los cordones fuera del alcance de los niños.
- Coloque las cunas y los muebles lejos de los cordones.
- Quite los objetos que estén debajo de las ventanas.
- Se formará un lazo al levantar la persiana.
- No ate los cordones juntos.
- Instale un tensor de cordón o una abrazadera de cordón.



PRIMEROS AUXILIOS PARA CASOS DE ESTRANGULACION



- Quite el cordón del cuello del niño.
- Llame al 911 o al centro de emergencias.
- Desobstruya la garganta del niño.
- Compruebe la respiración y los latidos del corazón.
- Comience la resucitación cardiopulmonar.

Póngase en contacto con nosotros

Si tiene alguna pregunta o duda relacionada con su nueva persiana, póngase en contacto con el servicio de atención al cliente de Levolor llamándonos al:

1-800-LEVOLOR (de 9:00 a. m. a 6:00 p. m. HORA DEL ESTE)

www.levolor.com

Piezas adicionales y servicio

- **Compra de piezas adicionales o de reemplazo**
Si es necesario, puede reparar las persianas o cambiar las cuerdas en nuestro centro de reparación. Póngase en contacto con el servicio de atención al cliente de Levolor en www.levolor.com para obtener el número de autorización de devolución.

Cómo hacer funcionar sus persianas

Su persiana vertical está diseñada para brindar años de funcionamiento sin problemas. Seguir estas instrucciones lo ayudará a aprovechar al máximo su inversión.

¡IMPORTANTE: Las tiras deben estar abiertas antes de atravesarlas.

Persianas con AutoWand™:

Gire el AutoWand™ en el sentido de las agujas del reloj para abrir las tiras o en el sentido contrario al de las agujas del reloj para cerrarlas (gíralas). Deslice el AutoWand™ a lo largo del cortinero para atravesar las tiras. **¡No fuerce la vara de inclinación ni tire de ella!**

Persianas con cadenas y cordones:

Tire levemente de la cadena de rotación de la tira hasta que la cadena quede centrada para abrir las tiras. Tire de un extremo para girar las tiras en la posición de cierre. Qué cara de la tira estará orientada hacia la habitación dependerá de qué extremo de la cadena se tire.

Cómo atravesar las tiras:

Tire del cordón frontal o posterior levemente hacia abajo para atravesar las tiras. **No fuerce el cordón: si las tiras no se atraviesan, revise si hay objetos que puedan estar obstruyendo el movimiento de las tiras.**

Cuidado y limpieza

No es necesario que limpie las persianas verticales con frecuencia, ya que las tiras cuelgan en forma vertical. Sin embargo, la condensación, el polvo, el humo y la humedad pueden causar, con el tiempo, la decoloración. Una limpieza ocasional ayudará a mantener la belleza de sus persianas Levolor durante los años venideros.

Tiras de tela y tiras con insertos de tela:

Pase la aspiradora en forma ocasional para eliminar el polvo y para que la tela se mantenga fresca. Elimine las manchas con una solución de agua y jabón suave, frotando la persiana suavemente con una esponja o un paño. Siempre pruebe en un área pequeña y poco visible para verificar que el color no varíe.

Tiras de vinilo:

Utilizando un paño suave o una esponja, limpie con una solución de agua y jabón suave. **NO** utilice limpiadores abrasivos ni fuertes, ya que pueden dañar el acabado de la superficie. Séquela con una toalla para evitar que queden manchas de agua.

Instrucciones generales de limpieza:

- Siempre limpie una tira por vez. Extraiga una tira, colóquela sobre una superficie plana, límpiela como se indica anteriormente y vuelva a colocarla. **CONSEJO:** Deslice cuidadosamente una tarjeta de crédito o un objeto plano similar debajo de la abrazadera para desengancharla fácilmente de la tira.
- Nunca moje las tiras; puede dañarlas permanentemente.
- Nunca use agua caliente, solventes ni limpiadores abrasivos o fuertes para limpiar las tiras.
- Nunca lave las tiras a máquina ni las limpie en seco.
- Nunca retuerza, doble, estruje ni limpie en seco las persianas.

Cómo almacenar las tiras:

Para evitar que las tiras se dañen o pierdan la forma, siempre almacene las tiras de vinilo en forma horizontal, alejadas de temperaturas extremas y de la luz directa del sol.

Instrucciones opcionales

Cómo recortar las tiras (SOLAMENTE las tiras de vinilo):

Para bloquear la luz, las tiras se deben extender hasta, al menos, 3 pulgadas por debajo de la ventana. Sin embargo, si quiere acortar el largo de las tiras, puede cortarlas a la medida con tijeras de cocina.

1. Marque el largo deseado. Asegúrese de que marcó el extremo INFERIOR de la tira (el extremo sin agujero).
2. Marque una línea guía en la tira.
3. Utilice la tira cortada o el recorte para marcar las tiras restantes.

Cómo acortar la cadena de rotación de la tira:

1. Ajuste la cadena de rotación de la tira para que quede centrada (los extremos de la cadena deben estar parejos).
2. Extraiga largos iguales de ambos extremos de la cadena.
3. Extraiga los acopladores y los extremos de los pedazos de cadena cortados e instélos en los extremos de la cadena.

Cómo eliminar el espacio entre las persianas adyacentes:

Cuando instale dos juegos de persianas, puede eliminar el espacio que queda entre las persianas adyacentes (empalmadas) para crear una cobertura para ventana continua.

1. Instale las persianas de manera que los extremos SIN CONTROL del cortinero se toquen.
2. Dentro del cortinero, hay varios espaciadores en forma de C en cada extremo. Utilice un destornillador pequeño o una pinza de punta para extraer uno o más espaciadores de los extremos empalmados de cada cortinero.
3. Ajuste el espaciado de las tiras de extremo quitando los espaciadores hasta alcanzar la posición deseada.

Cómo acortar el cordón

Después de instalar las persianas, es posible que el cordón sea muy largo. Siga las siguientes instrucciones y asegúrese de verificar que funcione en forma adecuada **antes** de cortar el exceso del cordón.

Para persianas con deslizamiento unidireccional (Fig. A):

1. Una el riel de la tira con los extremos del cordón.
2. Mueva el riel de la tira hacia atrás y hacia adelante hasta que el cordón se afloje.
3. Mantenga el riel de la tira en su lugar y tire del exceso del cordón hasta que el cordón tenga el largo deseado.
4. Realice un nudo en el cordón. **¡NO** corte el exceso de cordón ahora!
5. Revise el travesaño y asegúrese de que todo funcione correctamente y de que el cordón tenga el largo deseado. Ajustelo si es necesario.
6. Una vez que el cordón tenga el largo deseado y que haya confirmado que funciona correctamente, ajuste el nudo y corte el cordón a 1/2 pulgada debajo del nudo.

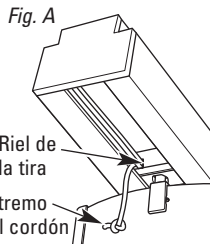

Para persianas con deslizamiento bidireccional (Fig. B):

Siga el procedimiento anterior. Vea la Fig. B para determinar cuál es el extremo del cordón que tiene que acortar.

NO corte el exceso del cordón hasta que haya confirmado que funciona correctamente. Si las persianas se dividen en forma despereja, ha acortado el cordón incorrecto.

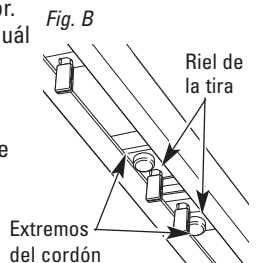

Antes de comenzar la instalación:

Lea todas las instrucciones antes de comenzar.

- Asegúrese de tener todas las herramientas y los aditamentos necesarios para la instalación.
- Revise la superficie de instalación (pared, techo o marco de la ventana) y asegúrese de tener los sujetadores y las herramientas que necesite para el material.
- Verifique dos veces que el cortinero y las tiras tengan el ancho y el alto adecuados. Si va a instalar varios juegos de persianas, asegúrese de que combinen con la ventana apropiada.
- Revise la lista de piezas y asegúrese de que estén todas las tiras y todos los soportes.
- Si ha comprado una cenefa opcional, consulte las instrucciones de instalación de cenefas incluidas con su pedido.

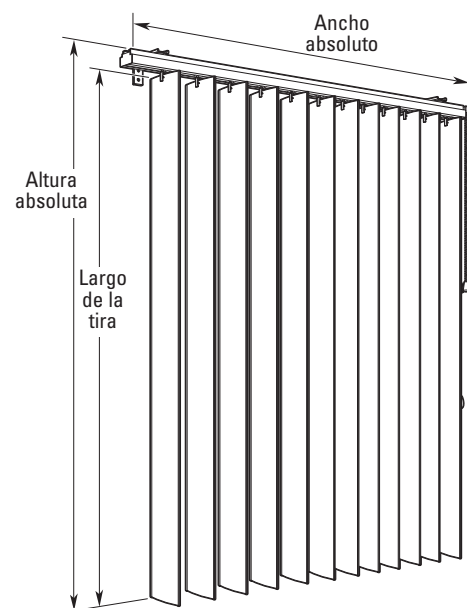

Herramientas necesarias (no incluidas)

Las herramientas que necesitará para instalar las persianas pueden variar según la superficie de instalación y el tipo de soporte de montaje.

Las herramientas que generalmente se utilizan para realizar la instalación son:



Estas instrucciones de instalación se aplican a los siguientes estilos de cortineros.

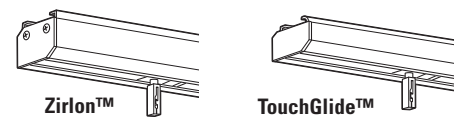

1 Soportes de montaje

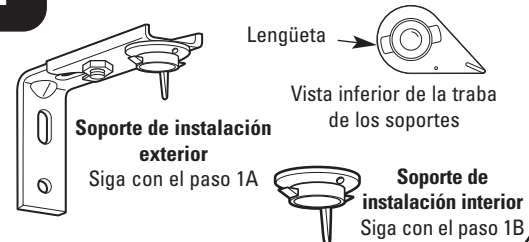

1A Marque las ubicaciones de los soportes para la instalación exterior

- Ubique un soporte en cada extremo del cortinero, a 3 pulgadas de los extremos.
- Separe los soportes restantes en forma pareja, con una separación que no supere las 30 pulgadas.
- Marque las ubicaciones de los agujeros de montaje a la altura deseada y asegúrese de que estén a nivel y a escuadra. Deje, al menos, 1/2 pulgada de espacio para las tiras sobre el piso o la solera.

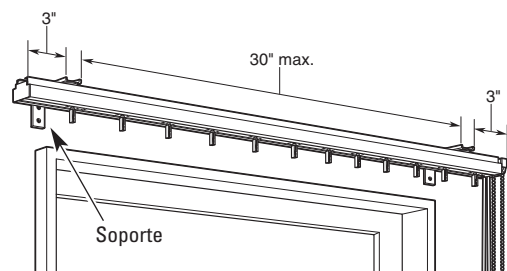

1B Marque las ubicaciones de los soportes para la instalación interior

- Ubique un soporte en cada extremo del cortinero, a 3 pulgadas de los extremos.
- Separe los soportes restantes en forma pareja, con una separación que no supere las 30 pulgadas.
- Marque las ubicaciones de los soportes, y asegúrese de que estén en línea recta y paralelas a la pared.

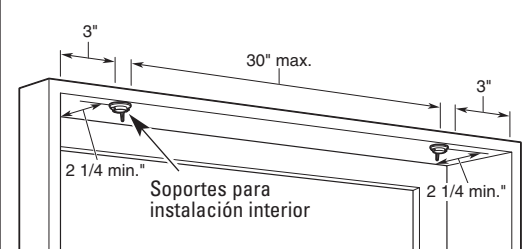

Cómo determinar la distancia correcta de la pared o ventana:
Ubique el centro de los soportes a 2 1/4 pulgadas como mínimo en la parte frontal del marco de la ventana o de los rebordes salientes o de las manijas.

2A Cómo instalar los soportes para la instalación exterior

Si las va a instalar en una pared de yeso, utilice una broca para taladro de 3/16 de pulgada e inserte las anclas de expansión (no incluidas) para pared antes de colocar los tornillos.

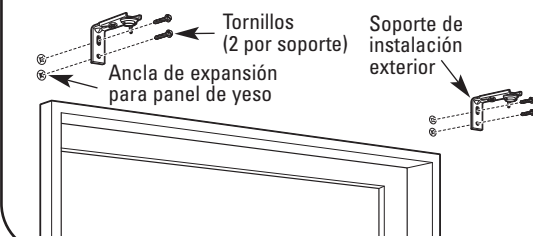

2B Cómo instalar los soportes para la instalación interior

Instalación en un marco de madera con los tornillos incluidos.

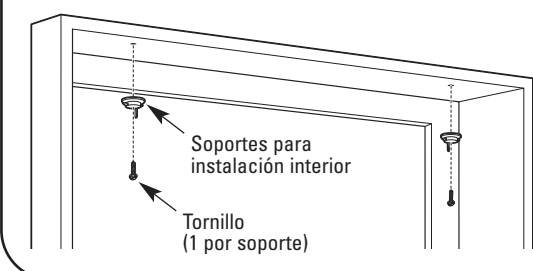

STOP Para persianas que incluyen una cenefa, los soportes de montaje de la cenefa deben instalarse en este momento. Consulte las instrucciones de instalación incluidas con la cenefa antes de seguir adelante.

3 Fije el cortinero

NOTA: Para ventanas anchas o puertas de vidrio corredizas, se recomienda la presencia de dos personas para instalar el cortinero. Con el soporte de ajuste manual colocado como se muestra, encaje el soporte en el canal, sobre la parte superior del cortinero.

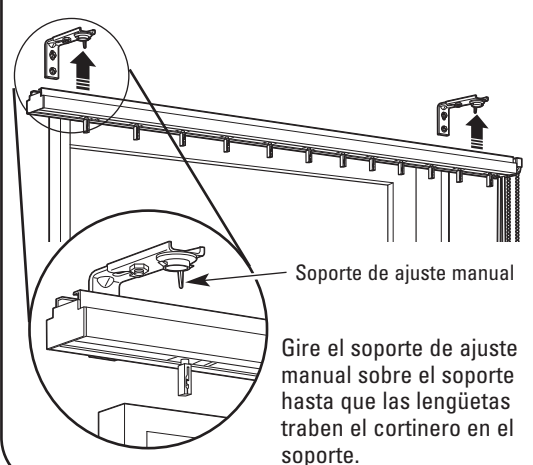

4 Centre la rotación de la tira

Persianas con cadenas de rotación

Ajuste la cadena de rotación de la tira para que quede centrada (los extremos de la cadena deben estar parejos). Las abrazaderas de las tiras deben estar en ángulo recto hacia la ventana (abierta).

Persianas con AutoWand™

- Fije el AutoWand™.
- Gire el AutoWand™ de manera que las abrazaderas de las tiras queden en ángulo recto hacia la ventana.

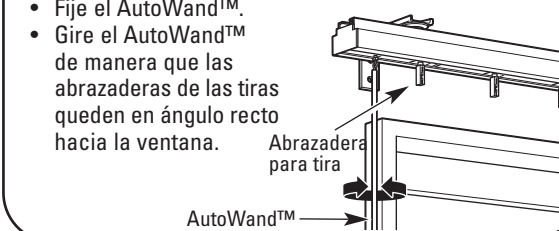

5 Fije las tiras

Comenzando por un extremo, alinee el agujero rectangular de la tira con el soporte.

Deslice la tira completamente en el soporte, luego empuje levemente hacia abajo para encajar el gancho que está sobre el soporte en su lugar. Si la tira tiene un inserto de tela, debe estar fuera del soporte.

Repita este procedimiento para el resto de las tiras, y asegúrese de que todas las tiras estén orientadas en la misma dirección.

En el caso de las tiras de tela que no tienen plomadas cosidas, deslice la plomada en el bolsillo de la tira y únala con los soportes y la cadena incluida.

Cadenas inferiores

En el caso de las tiras de tela que no tienen plomadas cosidas, deslice la plomada en el bolsillo de la tira y únala con los soportes y la cadena incluida.

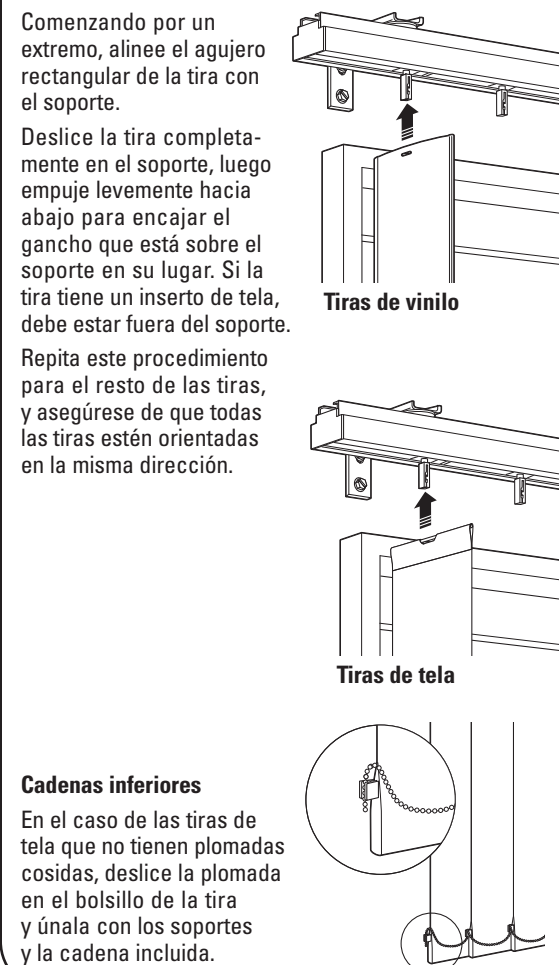

6 Fije la guía del cordón

Extienda el cordón totalmente hacia abajo y fije la guía en la pared o en el marco de la ventana con uno de los tornillos incluidos. La guía debe estar colocada de manera que el cordón quede totalmente extendido sin tirar del cortinero. Consulte las Advertencias de seguridad que se adjuntan.

NOTA: Si desea acortar el cordón, siga las instrucciones en la sección *Cómo acortar el cordón antes de instalar la guía del cordón.*

7 Revise la rotación de la tira

Tire de la cadena de abalorios o gire el AutoWand™ en direcciones opuestas para asegurarse de que las tiras giren suavemente en ambas direcciones.

8 Revise el travesaño

Con las tiras abiertas (tiras en ángulo recto con la ventana) tire del cordón o deslice el AutoWand™ en direcciones opuestas y asegúrese de que las tiras se muevan suavemente en ambas direcciones.

STOP Para persianas con cenefa, fije la cenefa en las abrazaderas de montaje de la cenefa en este momento, para completar la instalación. Consulte las instrucciones del estilo de su cenefa.