

Natural Shades

Thank you for making Levolor a part of your home. You have chosen the finest natural shades available, backed by the world renowned Levolor name. Learn more about Levolor and discover a resource of information, ideas, and support at www.levolor.com.

Read all installation instructions before installation.

LEVOLOR®

! WARNING

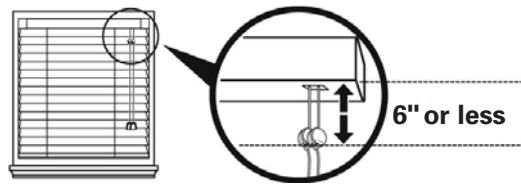

Inner cords can pull out to form a loop, which can strangle a young child.

- Inner cord stop devices can reduce this risk if positioned correctly on the pull cords.
- If inner cord stop devices are more than 6 inches (153 mm) below the headrail when the blind is fully lowered, move them closer by following the inner cord stop device adjustment instructions.

Contacting Us

To contact Levolor customer service regarding any questions or concerns you may have about your new shades, you may reach us at:

1-800-LEVOLOR (9:00 am – 6:00 pm EST)

www.levolor.com

Additional Parts and Services

- **Purchasing extra or replacement parts**
Should the need arise, you may have your Levolor shades repaired or restrung through our repair center. Please contact Levolor customer service through www.levolor.com for a return authorization number.

Color variation

Painted and stained woods and dyed yarns are subject to color variation. Although we maintain strict standards to control these variations, we cannot guarantee exact color match from dye lot to dye lot. The side of the natural shade that faces outdoors will change color in relation to the amount of sun exposure.

Stretching and shrinking

Woven wood will be affected by temperature and humidity. Shipping and handling may cause a slight change in shade lengths.

Operating your shades

Your shades are designed for many years of trouble-free operation. Following these instructions will help you get the most from your investment.

Corded models:

Cords, whether installed on the left or right side, have the same locking mechanism. To raise the shade, pull the cord and release it when the shade reaches the desired height. To lower the shade, gently pull the cords toward the center of the window, and then release to lower the shade while maintaining constant tension on the cords.

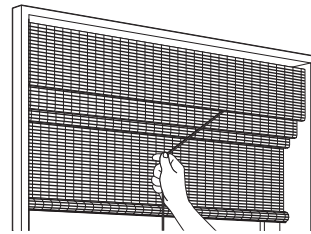

NOTE: If your shades have hold-down brackets, unhook the bottom rail before raising.

Do not force the cord; if the shade does not raise or lower, check for objects preventing proper operation.

Top-Down Bottom-Up models:

To lower your shade from the top, use the left-hand cords. Pull the cords gently toward the center of the window, and then release to lower the shade. Gently pull the cords to the left to lock the shade in place.

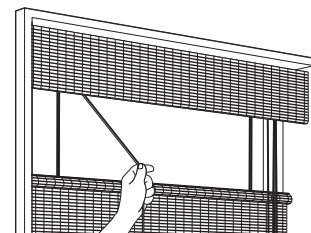

To raise your shade back to the top, gently pull the left-hand cords toward the center of the window to unlock it, and then pull the cords to raise the shade.

To raise or lower the bottom of your shade, follow the same process as above, using the right-hand cords.

Operating your shades (cont.)

Continuous Cordloop models:

- Pull one side of the cordloop to lower the shade to the desired height.
- Pull the other side of the cordloop to raise the shade to the desired height.

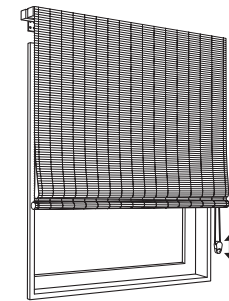

Cordless models:

To lower your shade, place hand(s) on the bottom of shade and pull down. Release and shade will stay in place.

To raise your shade, place hand(s) on the bottom of shade and push up until desired location is reached. Release and shade will stay in place.

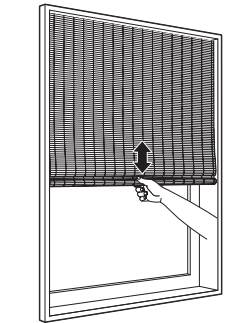

Care and cleaning

Keep your woven-wood natural shades looking their best by periodically vacuuming them with a brush attachment.

Tips:

- You can clean the shades hanging in place or take them down.

Additional instructions apply as follows:

For the optional privacy liner:

- Do not remove the liner for cleaning
- Spot-clean the polyester-cotton blend liner as you would upholstery.
- Vacuum periodically to dust.
- The liner may bunch when the shade is raised; lower the blind to remove wrinkles and raise slowly to keep the liner neat.
- Press the liner into the fold when raising long shades.

To position safety cord-stops:

1. Install blinds as directed by manufacturer, making sure headrail is securely fastened. Lower blind to maximum desired length and lock into place.
2. Measure the distance from headrail to cord-stops. If cord-stops are 1 to 2 inches below the headrail, no further adjustment is needed. Your blinds are ready to use.
3. If cord-stops ARE NOT 1 to 2 inches below headrail, loosen (but do not untie) the knot surrounding the cord-stop.
4. Push the cord-stop and the loosened knot toward the headrail until the cord-stop is 1 to 2 inches below the headrail.
5. Hold cord-stop in place and firmly pull cord to re-tighten knot.
6. Repeat steps 3 through 5 for each cord-stop.

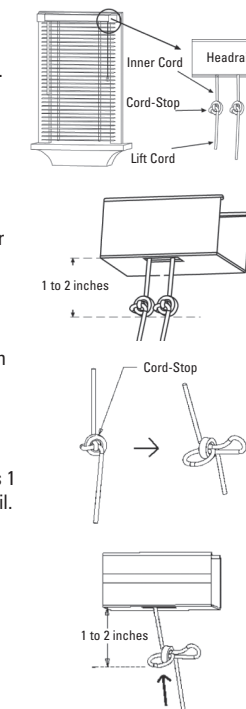

Before you begin your installation:

Read all installation instructions before you begin!

IMPORTANT: If bound, do not remove binding until the shade is installed in the window.

- Make sure that you have all the tools and hardware needed for installation.
- Check the installation surface (wall, ceiling, or window frame) to ensure that you have suitable hardware and tools for the material.
- Double-check the headrail for proper width. If you are installing several sets of shades, be sure to match them with the appropriate window.
- Check the parts list to confirm that you have the correct number and types of brackets.

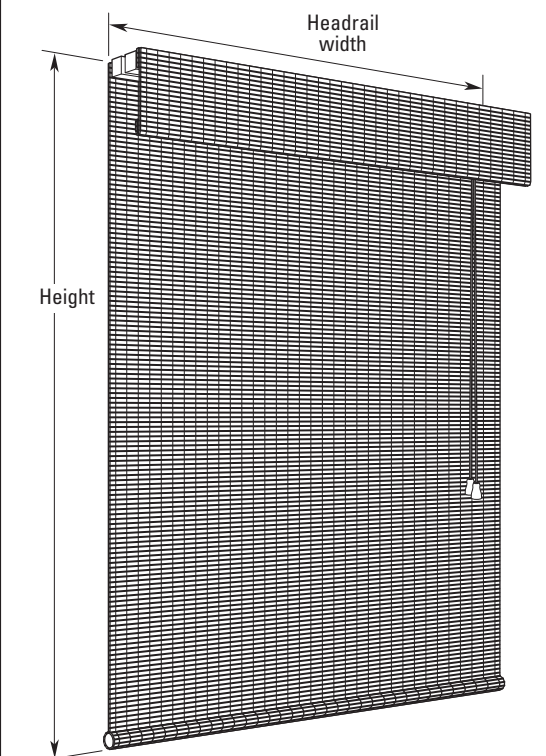

Key Parts

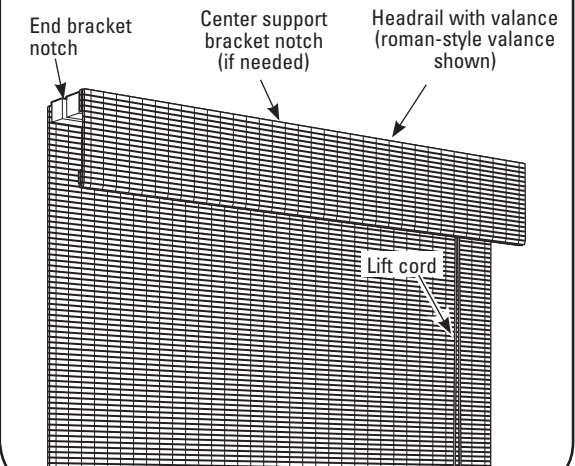

Tools you may need (not included)

The tools you will need for installing your shades will vary, depending on the installation surface and the mounting bracket type.

Tools typically used for installation include:

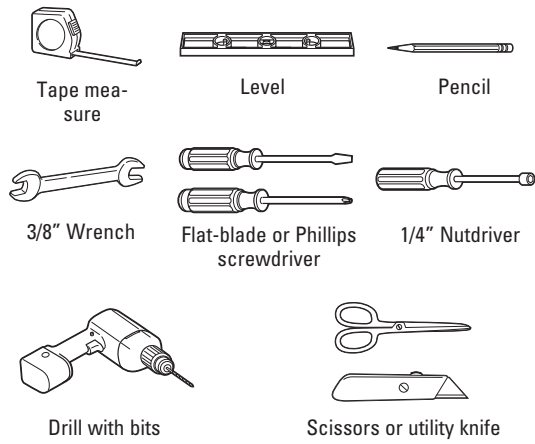

Drill with bits Scissors or utility knife

1 Mounting brackets

There are two types of brackets used for installing woven wood shades. Bracket quantity may vary depending on shade width. Bracket type (inside- or outside-mount) is specified when ordered. In some cases, both types may be included. Only two screws are required per bracket.

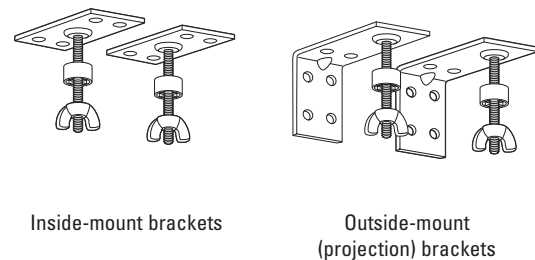

NOTE: Depending on the width of your custom shade, additional brackets may be included; refer to the holes in the headrail for mounting locations.

2 Using the bracket spacers

If your shades include spacers, slip the spacers over the bolt section of each bracket at this time.

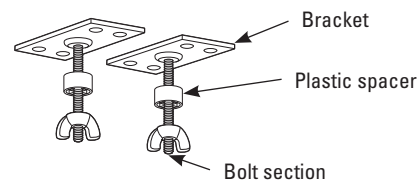

3A Mark the bracket locations—outside-mount installation

- Using the notches in the head rail as a guide for bracket placement, mark the locations of the bracket mounting holes.
- Only two screws are needed per bracket.
- Use a level to check for levelness.
- Continue to step 4A.

Outside mount

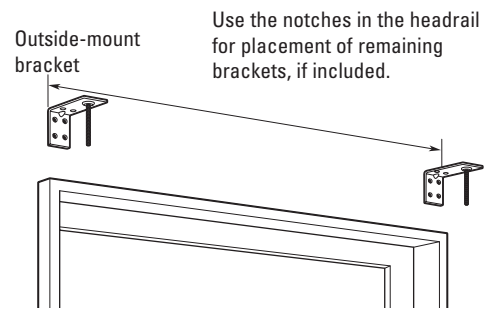

3B Mark the bracket locations—inside-mount installation

The shade has been custom-measured and assembled to fit inside the window casements.

- Position the inside-mount brackets at each end of the headrail.
- Using the notches in the headrail as a guide for bracket placement, mark the locations of the bracket mounting holes, making sure they are square and evenly spaced from the window.
- Only two screws are needed per bracket.
- Continue to step 4B.

Inside mount

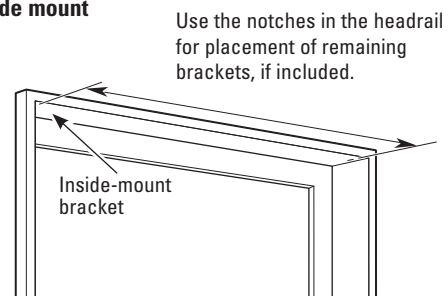

4A Install the brackets—outside-mount installation

Example: Installation using included screws and any needed fasteners or wall anchors.

- Using the marks made in step 3 as a guide, attach the brackets, using two screws per bracket.
- Continue to step 5.

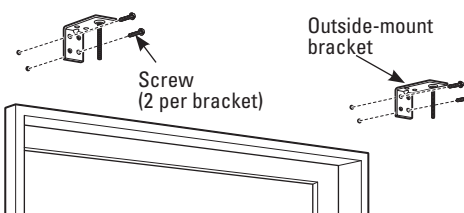

4B Install the brackets—inside-mount installation

Example: Installation in a window frame using the included screws.

- Using the marks made in step 3 as a guide, attach the brackets, using two screws per bracket.
- Continue to step 5.

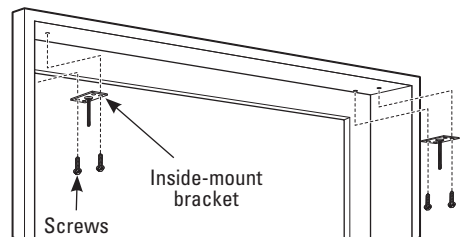

5 Attach the headrail to the mounting brackets

- Make sure the wing nuts are removed from the screws.
- The threaded shafts on the brackets slide through the slots on the headrail, and the headrail is secured by the wing nuts.

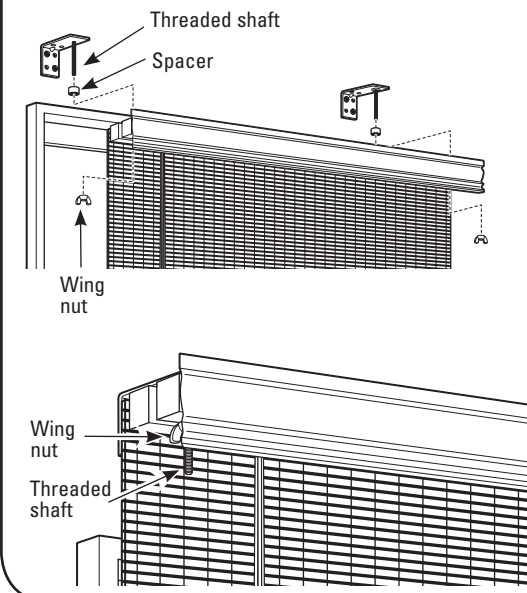

6 Attach the optional hold-down brackets (on some styles)

NOTE: Some styles may have the hold-down pins built into the bottom rail.

- Tap the hold-down pin into the center hole on the bottom rail.

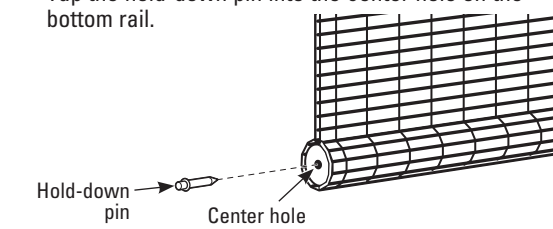

- Attach the hold-down brackets at the bottom of the window with the included screws, as shown for your installation type.
- Slip the hold-down pin into the hole in the bracket.

Inside mount

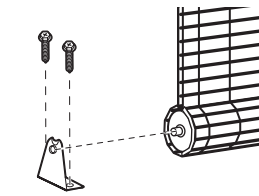

Outside mount

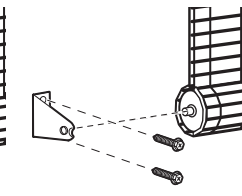

7 Install the cord cleat or cord guide (on some styles)

- Using the included screws, attach the optional cord cleat to the wall or window frame on the side with the draw cord, as shown.
- Excess cord may be wrapped around the cleat when the shade is raised.

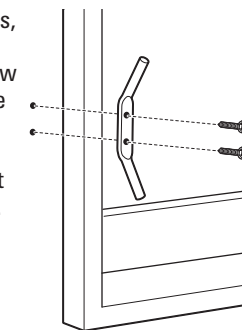

8 Attach the tension device (cord/chain control only)

Refer to instructions in the hold-down tension device.

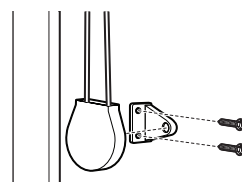

9 Attach the optional valance returns (outside mount only)

Wood Valance:

- Insert the clips into the groove on the back side of the valance and then rotate the clip 90°.
- Insert return clips as far as they will go into each end of the valance.

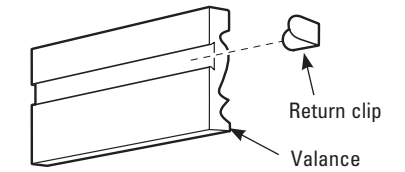

- Align the return clips with the slots on the headrail and slide into place.

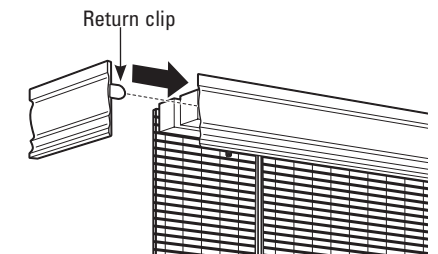

Classic Valance and No Valance:

- Align the valance return with the end of the headrail, with the hook-and-loop strips at the top.
- Firmly press the valance return into place so that the hook-and-loop strips engage.

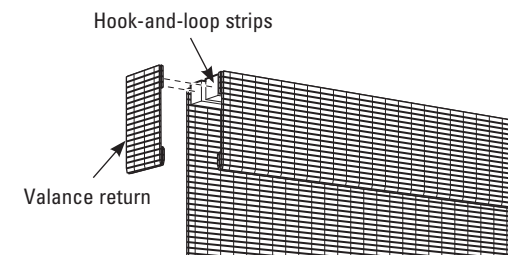

Shade adjustment and alignment

Your shade has been carefully inspected and adjusted by the factory, but minor adjustments may be necessary once it has been installed. The yarns in your shade are flexible enough to permit minor adjustment horizontally and vertically for proper alignment on your window. If the bottom of your shade becomes uneven, pull either side to stretch the yarn and align the shade.

If your shade doesn't lie flat against the wall or window, roll the shade tightly from the bottom and twist roll clockwise on one side and counterclockwise on the other. This will align the yarns and slats.

Should a strand of yarn slip off the edge of the shade, remove the strand from top to bottom; doing so will in no way affect the strength of the shade.

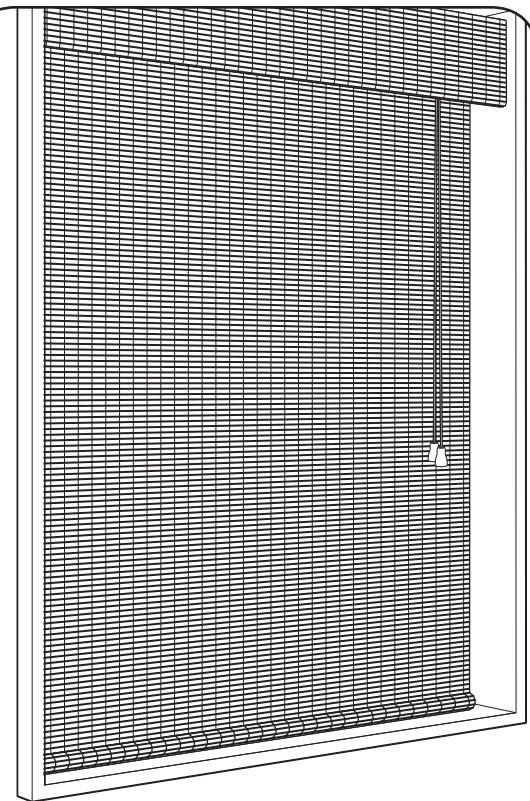

Persianas naturales

Gracias por hacer que Levolor sea parte de su hogar. Usted ha elegido las persianas naturales más refinadas del mercado, respaldadas por Levolor, una marca de renombre mundial. Para saber más sobre Levolor y descubrir una fuente de información, ideas y soporte, diríjase a www.levolor.com

Antes de iniciar la instalación, lea todas las instrucciones.

LEVOLOR®

⚠️ ADVERTENCIA

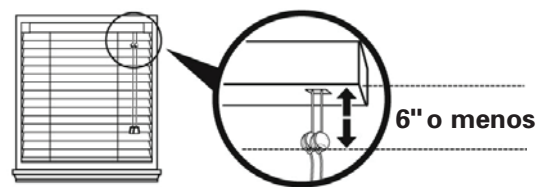

Las cuerdas internas pueden sacarse para formar un lazo en que puede **ESTRANGULARSE** un niño pequeño.

- Los dispositivos de paro de la cuerda interna pueden disminuir este riesgo si están situados correctamente en el halado de las cuerdas.
- Si los dispositivos de paro de cuerda interna son más de 6 pulgadas (153mm) por debajo del riel superior cuando está bajada completamente la persiana, muévalos siguiendo las instrucciones del ajuste de paro de cuerda interna.

Para contactarnos

Para contactar el servicio de atención al cliente de Levolor en relación a cualquier consulta o pregunta sobre sus nuevas persianas, comuníquese con nosotros al:

1-800-LEVOLOR (9:00 am – 6:00 pm EST)
www.levolor.com

Piezas y servicios adicionales

- **Para adquirir piezas extra o de repuesto**

Si surgiera la necesidad, puede hacer reparar o volver a hilar sus persianas Levolor a través de nuestro centro de reparaciones. Contáctese con el servicio de atención al cliente de Levolor en la dirección www.levolor.com para obtener un número de autorización de devolución.

Variación de color

Las maderas pintadas y teñidas y los hilos teñidos pueden sufrir variaciones de color. Aunque mantenemos estrictas normas de control de estas variaciones, no podemos garantizar exactamente el mismo color de un lote a otro. El lado de la persiana romana que da al exterior cambiará de color en relación a la cantidad de exposición solar.

Estiramiento y encogimiento

La madera tejida se ve afectada por la temperatura y la humedad. El transporte y la manipulación pueden provocar un cambio ligero en el largo de las persianas.

Cómo operar sus persianas

Sus persianas están diseñadas para muchos años de funcionamiento sin problemas. Si sigue estas instrucciones podrá obtener el máximo rendimiento de su inversión.

Modelos con cordones:

Los cordones, instalados ya sea en la izquierda o en la derecha, poseen el mismo mecanismo de trabado. Para levantar la persiana, tire de los cordones y libérelos cuando la persiana alcance la altura deseada. Para bajar la persiana, tire suavemente de los cordones hacia el centro de la ventana y luego libérelos para bajar la persiana.

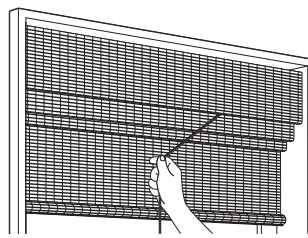

NOTA: Si sus persianas tienen soportes de sujeción, desenganche el riel inferior antes de levantarlas.

No fuerce el cordón. Si la persiana no se eleva o baja, verifique que no haya objetos trabando el funcionamiento.

Modelos hacia arriba o hacia abajo:

Para bajar la persiana desde arriba, utilice los cordones del lado izquierdo. Tire de los cordones con suavidad hacia el centro de la ventana y luego libérelos para bajar la persiana. Tire los cordones con suavidad hacia la izquierda para trabar la persiana en su lugar.

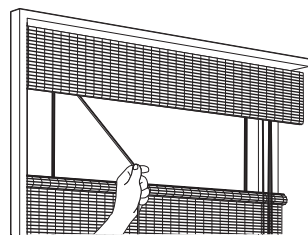

Para levantar la persiana de nuevo hacia arriba, tire suavemente de los cordones del lado izquierdo hacia el centro de la ventana para desengancharlo, y luego tire de los cordones para levantar la persiana.

Para levantar o bajar la parte inferior de su persiana, siga el mismo proceso anterior, usando los cordones del lado derecho.

Cómo operar sus persianas (cont.)

Modelos de cordón de lazo continuo:

- Jale un lado del cordón de lazo para bajar la persiana hasta la altura deseada.
- Jale el otro lado del cordón de lazo para subir la persiana hasta la altura deseada.

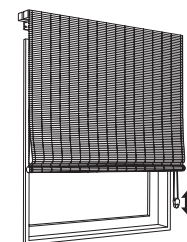

Modelos sin cordón:

Para bajar la persiana, coloque sus manos en parte inferior de persiana y jale hacia abajo. Libere y la persiana quedará en su lugar.

Para subir la persiana, coloque sus manos en las manijas y empuje hacia arriba la ubicación deseada. Libere y la persiana quedará en su lugar.

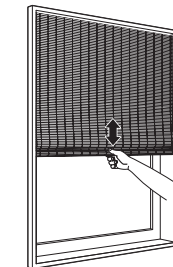

Cuidado y limpieza

Mantenga sus persianas naturales de madera tejida como nuevas pasándoles la aspiradora periódicamente con un accesorio de cepillo.

Consejos:

- Puede limpiar las persianas colgadas en su lugar o puede descolgarlas.

Las instrucciones adicionales se aplican de la siguiente manera:

Para el revestimiento de privacidad opcional:

- No quite el revestimiento durante la limpieza.
- Limpie las manchas del revestimiento mezcla de algodón y poliéster como lo haría con tapizados.
- Pase la aspiradora periódicamente para quitar el polvillo.
- El revestimiento puede frincirse cuando se levanta la persiana; baje la persiana para eliminar arrugas y levante con cuidado para mantener el revestimiento en buenas condiciones.
- Presione el revestimiento sobre el doblez cuando levante persianas muy largas.

Para ubicar los topes del cordón de seguridad:

1. Instale la persiana según las indicaciones del fabricante y con cuidado de que el cortinero esté firmemente ajustado. Baje la persiana a la altura deseada máxima y bloquéela en su lugar.
2. Mida la distancia total desde el cortinero a los topes del cordón. Si los topes están 25,5 a 51 mm por debajo del cortinero, no es necesario realizar ningún otro ajuste. Sus persianas están listas para utilizarlas.
3. Si los topes **NO ESTÁN** 25,5 a 51 mm por debajo del cortinero, afloje (pero no desate) el nudo alrededor del tope del cordón.
4. Presione el tope y el nudo aflojado hacia el cortinero hasta que el tope del cordón esté 25,5 a 51 mm por debajo del cortinero.
5. Mantenga el tope en su lugar y jale firmemente del cordón para reajustar el nudo.
6. Repita los pasos 3 a 5 con cada tope del cordón.

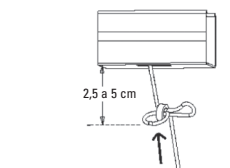
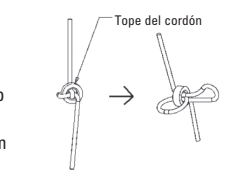
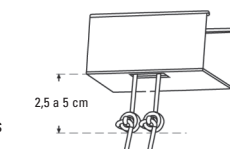
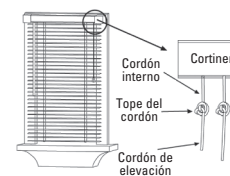

Antes de iniciar la instalación:

¡Lea todas las instrucciones de instalación antes de comenzar!

IMPORTANTE: Si la persiana se encuentra atada, no la desate hasta que se encuentre instalada en la ventana.

- Asegúrese de contar con todas las herramientas y productos necesarios para la instalación.
- Verifique la superficie de instalación (pared, techo, o marco de la ventana) para garantizar que cuente con los productos y herramientas necesarios para el material.
- Verifique bien el ancho del riel superior. Si va a instalar varias persianas, asegúrese de colocarlas en la ventana correspondiente.
- Controle la lista de piezas para confirmar que tenga la cantidad y las clases de soportes correctos.

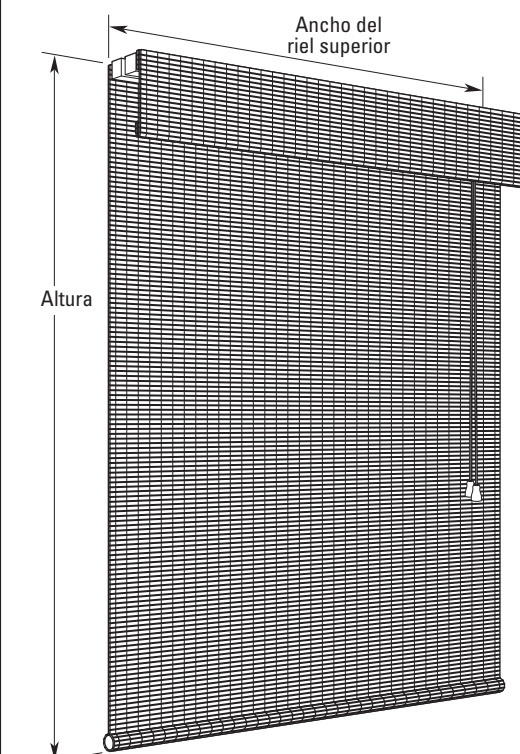

Piezas importantes

Ranura del extremo del soporte Ranura central del soporte (si necesaria) Riel superior con bastidor (Puede verse el bastidor estilo romano)

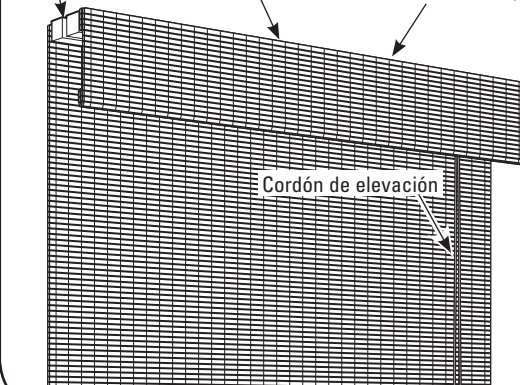

Herramientas que puede necesitar (no incluidas)

Las herramientas que necesitará para instalar las persianas pueden variar, dependiendo de la superficie de instalación y del tipo de soporte de montaje. Las herramientas típicas utilizadas en la instalación son las siguientes:

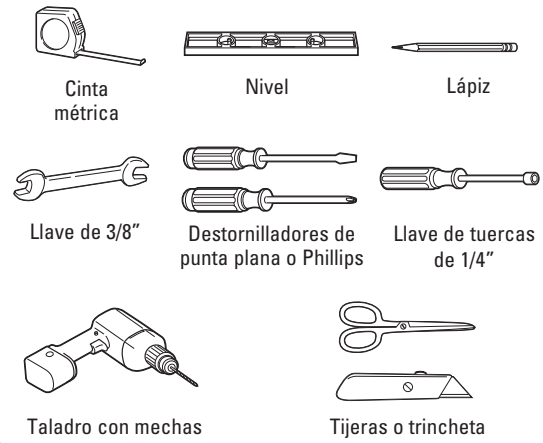

1 Soportes de montaje

Hay dos clases de soportes utilizados para instalar persianas de madera tejida. La cantidad de soportes depende del ancho de la persiana. La clase de soporte (de montaje externo o interno) se especifica cuando se realiza el pedido. En algunos casos, pueden incluirse ambas clases. Sólo se necesitan dos tornillos por soporte.

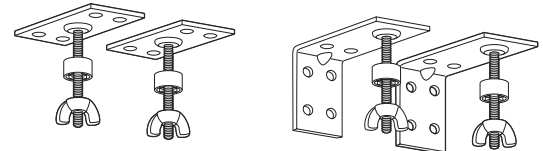

Soportes de montaje interno Soportes de montaje externo

NOTA: En base al largo de su persiana a medida, pueden incluirse soportes adicionales. Los orificios del riel superior le indicarán dónde realizar el montaje de la persiana.

2 Cómo utilizar los espaciadores

Si sus persianas incluyen espaciadores, colóquelos sobre los pernos de cada soporte en este paso.

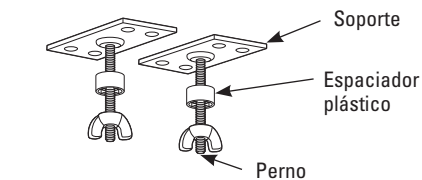

3A Marque las ubicaciones del soporte: instalación de montaje externo

- Utilizando las ranuras del riel superior como guía para la instalación de los soportes, marque las ubicaciones de los orificios de los soportes de montaje. Sólo se necesitan dos tornillos por soporte.
- Use un nivel para verificar que no estén torcidos.
- Siga con el paso 4A.

Montaje externo

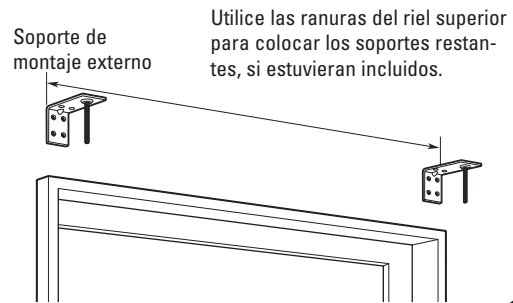

3B Marque las ubicaciones del soporte: instalación de montaje interno

La persiana ha sido medida a mano y montada para que entre en los marcos de las ventanas.

- Coloque los soportes de montaje internos en cada extremo del soporte superior.
- Utilizando las ranuras del soporte superior como guía de la ubicación de los soportes, marque la ubicación de los orificios de montaje de los soportes, verificando que se encuentren derechos y espaciados en forma pareja desde la ventana. Sólo se necesitan dos tornillos por soporte.
- Siga con el paso 4B.

Montaje interno

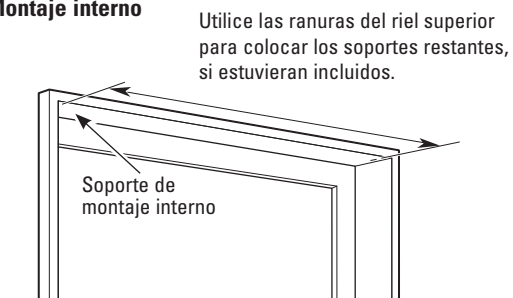

4A Instale los soportes: instalación de montaje externo

Ejemplo: Instalación que utiliza los tornillos incluidos y cualquier sujetador o anclaje de pared necesarios.

- Utilizando las marcas realizadas en el paso 3 como guía, coloque los soportes, utilizando dos tornillos por soporte.
- Siga con el paso 5.

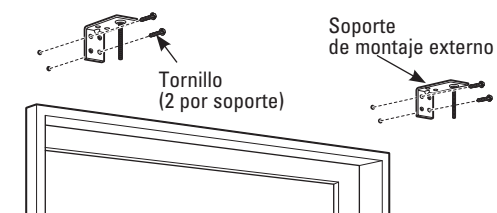

4B Instale los soportes: instalación de montaje interno

Ejemplo: Instalación en un marco de ventana utilizando los tornillos incluidos.

- Utilizando las marcas realizadas en el paso 3 como guía, coloque los soportes, utilizando dos tornillos por soporte.
- Siga con el paso 5.

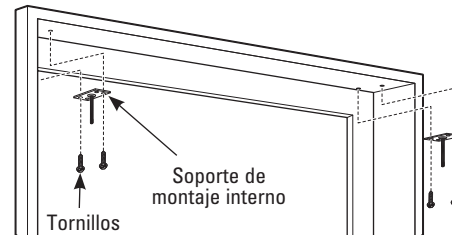

5 Conecte el riel superior a los soportes de montaje

- Asegúrese de quitar las tuercas mariposa de los tornillos.
- Los ejes roscados de los soportes se deslizan a través de las ranuras del riel superior, y el riel superior queda sujeto por las tuercas mariposa.

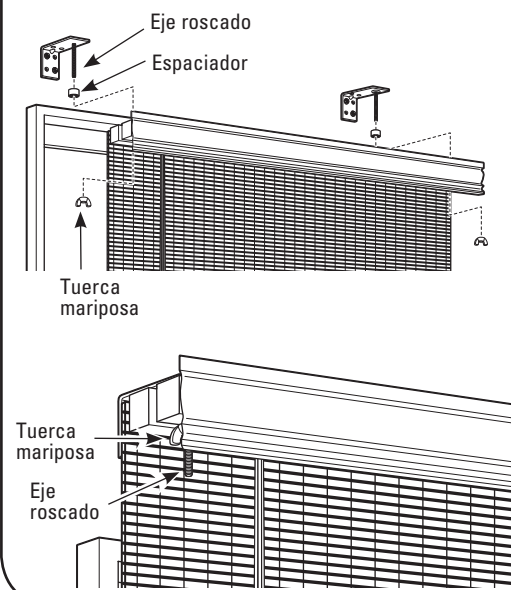

6 Conecte los soportes de sujeción opcionales (en algunos diseños)

NOTA: Algunos diseños pueden tener clavijas de sujeción incorporadas al riel inferior.

- Dando pequeños golpecitos, coloque la clavija de sujeción en el orificio central.

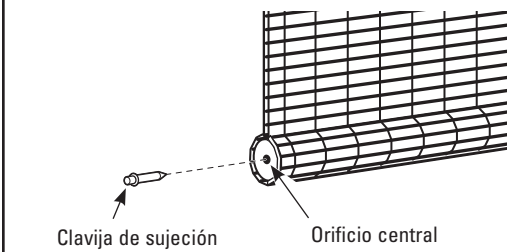

- Conecte los soportes de sujeción en la parte inferior de la ventana con los tornillos incluidos, como puede verse en su clase de instalación.
- Deslice la clavija de sujeción en el orificio del soporte.

Montaje interno

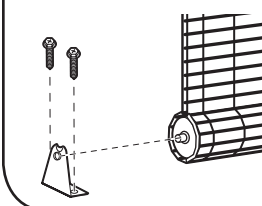

Montaje externo

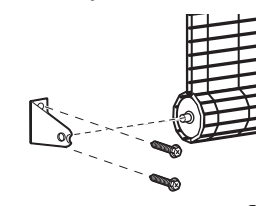

7 Instale la abrazadera de cordón opcional

- Utilizando los tornillos incluidos, instale la abrazadera de cordón opcional sobre la pared o marco de la ventana en el lado del cordón, como puede verse.
- El exceso de cordón puede enroscarse en la abrazadera cuando se levanta la persiana.

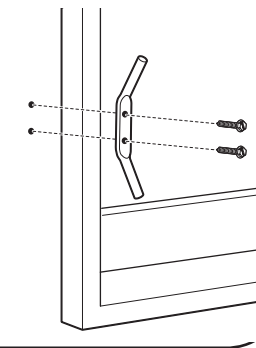

8 Conecte el dispositivo de tensión (sólo control del cable/cadena)

Consulte las instrucciones sobre el dispositivo para mantener la tensión.

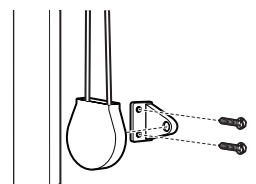

9 Instale el retorno de bastidor opcional (sólo montaje externo)

Bastidor de madera:

- Introduzca los ganchos en la ranura de la parte posterior del bastidor y luego gire el gancho 90°.
- Introduzca los ganchos de retorno lo más lejos posible sobre cada extremo del bastidor.

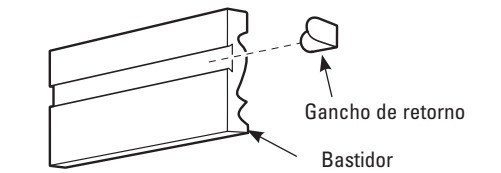

- Alinee los ganchos de retorno con las ranuras del riel superior y deslice en su lugar.

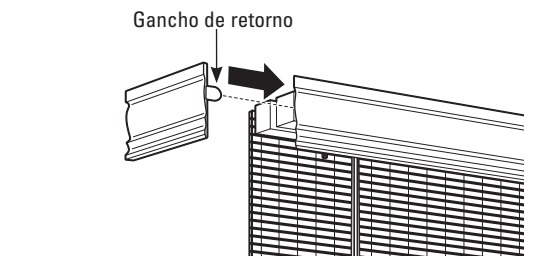

Bastidor Clásico y No Bastidor:

- Alinee el retorno del bastidor con el extremo del riel superior, con las tiras de velcro en la parte superior.
- Presione firmemente el retorno del bastidor en su lugar para que enganchen las tiras de velcro.

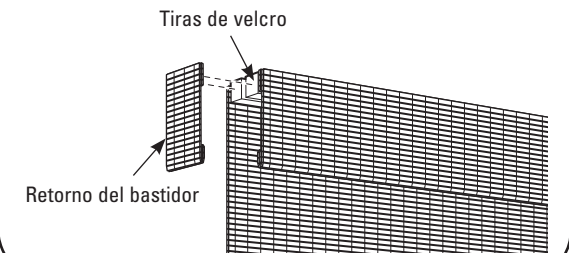

Ajuste y alineación de las persianas

Su persiana ha sido cuidadosamente inspeccionada y ajustada en la fábrica, pero pueden ser necesarios ajustes menores una vez que ha sido instalada. Los hilos de su persiana son lo suficientemente flexibles como para permitir la realización de ajustes menores de manera horizontal o vertical y así lograr una alineación correcta con su ventana. Si la parte inferior de la persiana queda despareja, tire de uno de los lados para estirar el hilo y alinear la persiana.

Si la persiana no cae derecha sobre la pared o ventana, enrolle la persiana firmemente desde la parte inferior y retuerza en sentido de las agujas del reloj hacia un lado y en sentido contrario al de las agujas del reloj hacia el otro. Esto alineará el hilo y las tablillas.

Si una hebra de hilo se saliera del extremo de la persiana, quite la hebra desde la parte superior a la inferior; esto no afectará de ninguna manera la solidez de la persiana.