

Circles and Specialty Shape Cellular Shades

Thank you for making Levolor a part of your home. You have chosen the finest cellular shades available, backed by the world renowned Levolor name. Learn more about Levolor and discover a resource of information, ideas, and support at www.levolor.com.

Read all installation instructions before installing.

LEVOLOR

! DANGER STRANGULATION HAZARD

- Keep cords out of the reach of children.
- Move cribs and furniture away from cords.
- Remove objects below windows.
- Loops will appear when the shade is in the raised position.
- Do not tie cords together.
- Install a cord tensioner or cord cleat.



EMERGENCY FIRST AID FOR STRANGULATION.



- Remove cord from child's neck
- Call 911 or Emergency Center
- Clear throat
- Check breathing and heart beat
- Begin CPR

Contacting Us

To contact Levolor customer service regarding any questions or concerns you may have about your new shades, you may reach us at:

1-800-LEVOLOR (9:00 am – 6:00 pm EST)

www.levolor.com

Additional Parts and Services

- **Purchasing extra or replacement parts**
Should the need arise, you may have your Levolor shades repaired or restrung through our repair center. Please contact Levolor customer service through www.levolor.com for a return authorization number.

Important Information

Please read the Window Covering Manufacturers Association, Inc. warning included in these instructions, on the tag attached to the lift cords and on the permanent label on the bottom rail of your shade. Do not remove the permanent label. This assures that future owners of this product will be aware of potential dangers associated with shade cords and children.

Tools you may need (not included)

Tools typically used for installation include:

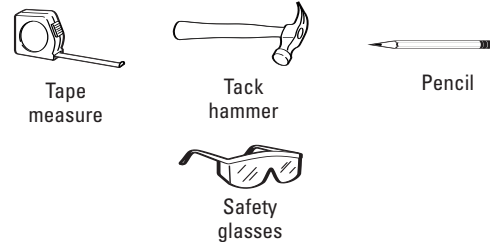

Before you begin your installation:

Read all installation instructions before you begin!

- Make sure that you have all tools and hardware needed for installation.
- Check the installation surface (wall, ceiling, or window frame) to ensure that you have suitable fasteners and tools for the material.
- Check the installation surface (wall, ceiling, or window frame) to ensure that you have suitable fasteners and tools for the material.

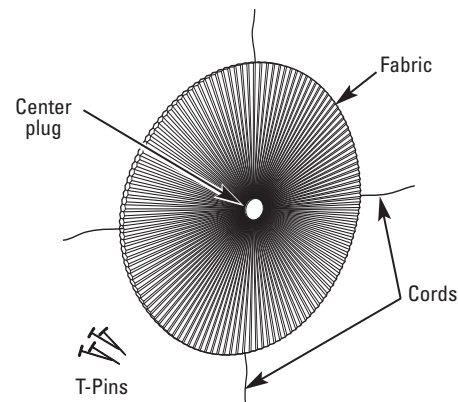

IMPORTANT:

The four cords on your shade do not operate the shade. They are used to suspend the shade within a circular window, and are needed for final installation.

Do not remove them from the shade. If any of the cords fall out, simply fan the shade open and thread the cord(s) through the cells at an equal distance from each other.

1 Expand the shade

- The fabric is cut to the proper length, with double-sided tape preinstalled on one end. Remove the backing from the double-sided tape.

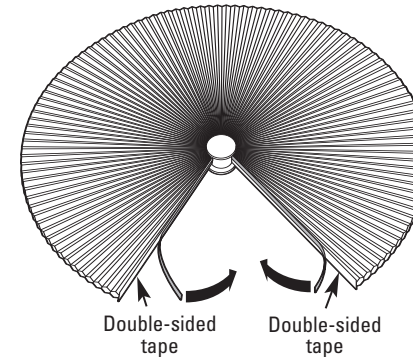

- Being careful not to trap the strings in the tape, fan the shade open around the center plug to form a circle. Press the ends firmly together.

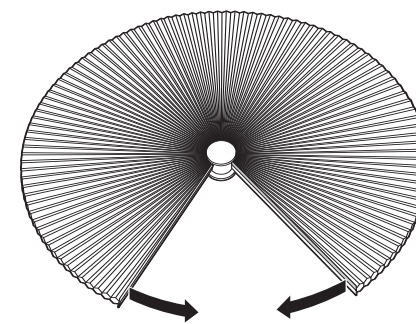

Mounting Options

Your shade can be installed as either an:

Inside mount (2A)—the entire shade fits inside the window casing, or an

Outside mount (2B)—the shade attaches to the wall around the window.

The mounting type is specified when ordering the shade, and determines where the T-pins are installed.

2A Installing the T-pins—inside mount

- Using the tape measure and pencil, mark mounting locations for the T-pins at the top, bottom, and each side of the window casing. Be sure to space them at an equal distance from each other and from the window.
- Using a tack hammer, attach the T-pins at the marked locations.

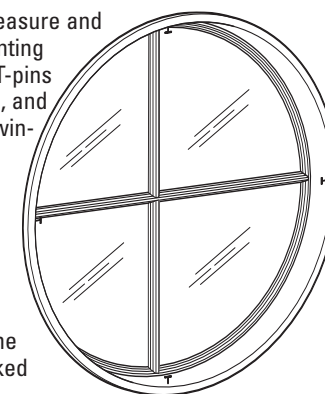

2B Installing the T-pins—outside mount

- Measure the diameter of the shade.
- Using the tape measure and pencil, mark mounting locations for the T-pins at the top, bottom, and each side around the window. Space them evenly around the window at distance slightly smaller than the diameter of the shade.
- Using a tack hammer, attach the T-pins at the marked locations. Once the shade is installed, the pins will be concealed behind the shade.

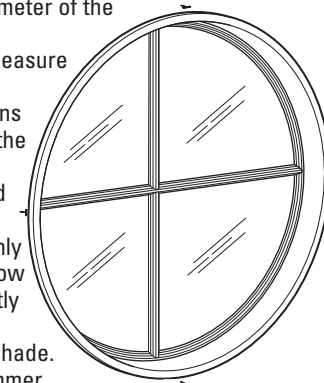

3 Attach the shade to the T-pins

- Position the shade in the window and use the four cords to center it between the T-pins.
- Once the shade is in the desired location, tie the cords to the T-pins.

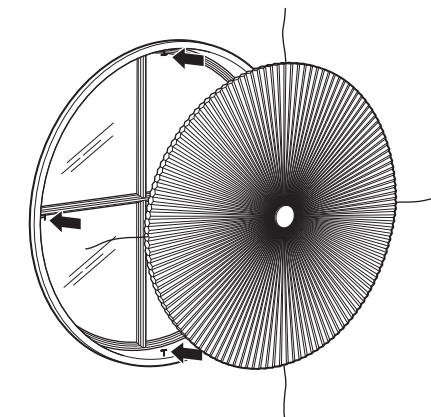

Care and cleaning

- Like any piece of fine furniture, your shade should be dusted regularly. Use a brush-type vacuum attachment or feather duster for dusting; stroke lightly over the shade.
- To clean with water, use a damp sponge and lightly dab.
- Avoid contact with window cleaning products.
- Do not immerse shade in water.

Warranty:

Please refer to the enclosed pamphlet for warranty information.

NOTE: A sales receipt is required for all claims.

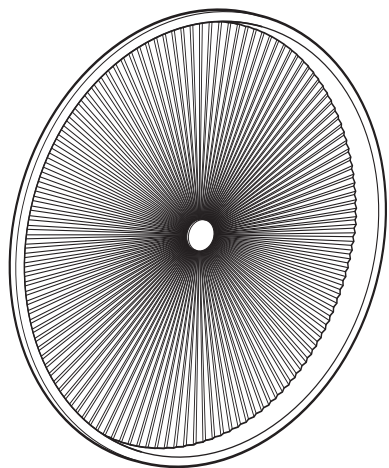

Persianas celulares circulares y de formas especiales

Gracias por hacer que Levolor forme parte de su hogar.

Ha elegido la persiana celular más delicada, respaldada por el nombre de Levolor, que es reconocido en todo el mundo.

Obtenga más información sobre Levolor y descubra una fuente de información, ideas y asistencia en www.levolor.com.

Lea todas las instrucciones antes de realizar la instalación.



! PELIGRO DE ESTRANGULACION

- Mantenga los cordones fuera del alcance de los niños.
- Coloque las cunas y los muebles lejos de los cordones.
- Quite los objetos que estén debajo de las ventanas.
- Se formará un lazo al levantar la persiana.
- No ate los cordones juntos.
- Instale un tensor de cordón o una abrazadera de cordón.



PRIMEROS AUXILIOS PARA CASOS DE ESTRANGULACION

- Quite el cordón del cuello del niño.
- Llame al 911 o al centro de emergencias.
- Desobstruya la garganta del niño.
- Compruebe la respiración y los latidos del corazón.
- Comience la resucitación cardiopulmonar.



Póngase en contacto con nosotros

Si tiene alguna pregunta o duda relacionada con su nueva persiana, póngase en contacto con el servicio de atención al cliente de Levolor llamándonos al:

1-800-817-6344 (de 9:00 a. m. a 6:00 p. m. HORA DEL ESTE)

www.levolor.com

Piezas adicionales y servicio

- Compra de piezas adicionales o de reemplazo

Si es necesario, puede reparar las persianas o cambiar las cuerdas en nuestro centro de reparación. Póngase en contacto con el servicio de atención al cliente de Levolor en www.levolor.com para obtener el número de autorización de devolución.

Información importante

Lea la advertencia de la Window Covering Manufacturers Association, Inc. (Asociación de Fabricantes de Coberturas para Ventanas) incluida en estas instrucciones, en la etiqueta adjunta a los cordones de elevación y en la etiqueta permanente ubicada en el riel inferior de la persiana. No extraiga la etiqueta permanente. Esto garantizará que los futuros dueños de este producto puedan conocer los posibles peligros que las persianas con cordones pueden ocasionarles a los niños.

Herramientas necesarias (no incluidas)

Las herramientas que generalmente se utilizan para realizar la instalación son:



Antes de comenzar la instalación:

Lea todas las instrucciones.

- Asegúrese de tener todas las herramientas y los aditamentos necesarios para la instalación.
- Revise la superficie de instalación (pared, techo o marco de la ventana) y asegúrese de tener los sujetadores y las herramientas que necesite para el material.
- Revise la superficie de instalación (pared, techo o marco de la ventana) y asegúrese de tener los sujetadores y las herramientas que necesite para el material.

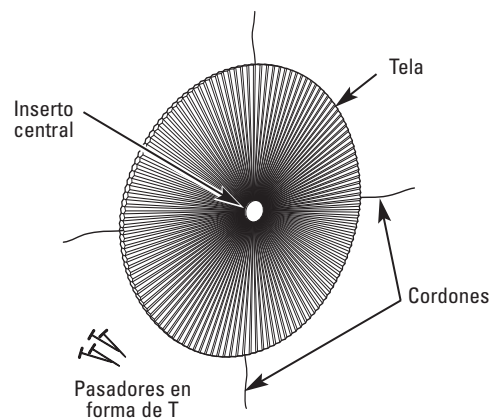

IMPORTANTE:

Los cuatro cordones de la persiana no la hacen funcionar. Se utilizan para colgarla en una ventana circular y se necesitan para realizar la instalación final.

No extraiga los cordones de la persiana. Si alguno de los cordones se cae, simplemente abra la persiana, pase el (los) cordón (cordones) a través de las celdas de manera que queden equidistantes.

1 Abra la persiana

- La tela está cortada según el largo adecuado, con la cinta bifaz preinstalada en un extremo. Extraiga el reverso de la cinta bifaz.

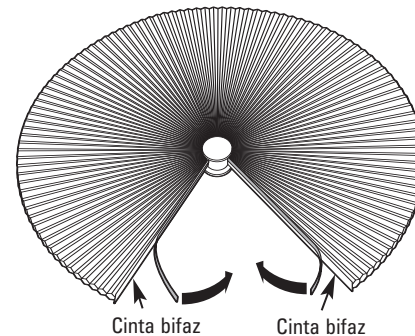

- Tenga cuidado para que los cordones no queden pegados en la cinta, abra la persiana alrededor del inserto central formando un círculo. Presione los extremos firmemente.

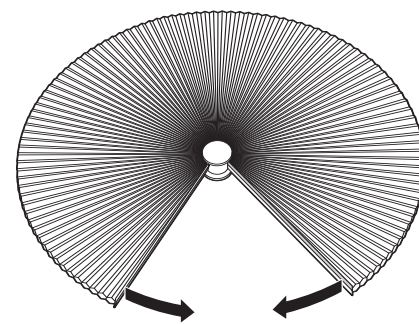

Opciones de instalación

Puede instalar la persiana de dos formas:

Instalación interior (2A): toda la persiana encaja dentro del contramarco.

Instalación exterior (2B): la persiana se fija en la pared, alrededor de la ventana.

El tipo de instalación se especifica cuando se realiza el pedido de la venta y se determina dónde se instalarán los pasadores en forma de T.

2A Cómo instalar los pasadores en forma de T para la instalación interior

- Utilice una cinta métrica y un lápiz, y marque las ubicaciones de montaje para los pasadores en forma de T en las partes superior e inferior y en los laterales de la ventana. Asegúrese de separarlos de manera que queden a la misma distancia de cada uno de ellos y de la ventana.
- Utilice un martillo de orejas y fije los pasadores en forma de T en las ubicaciones marcadas.

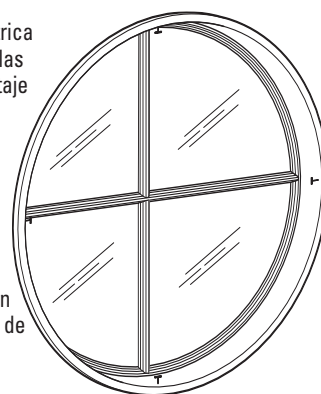

2B Cómo instalar los pasadores en forma de T para la instalación exterior

- Mida el diámetro de la persiana.
- Utilice una cinta métrica y un lápiz, y marque las ubicaciones de montaje para los pasadores en forma de T en las partes superior e inferior y en los laterales de la ventana. Sepárelos en forma pareja alrededor de la ventana, a una distancia levemente menor que el diámetro de la persiana.
- Utilice un martillo de orejas y fije los pasadores en forma de T en las ubicaciones marcadas. Una vez que la persiana esté instalada, los pasadores quedarán ocultos detrás de la persiana.

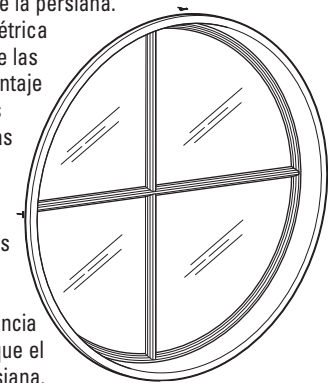

3 Fije la persiana en los pasadores en forma de T

- Ubique la persiana en la ventana y utilice los cuatro cordones para centrarla entre los pasadores en forma de T.
- Una vez que la persiana esté en la posición deseada, ate los cordones a los pasadores en forma de T.

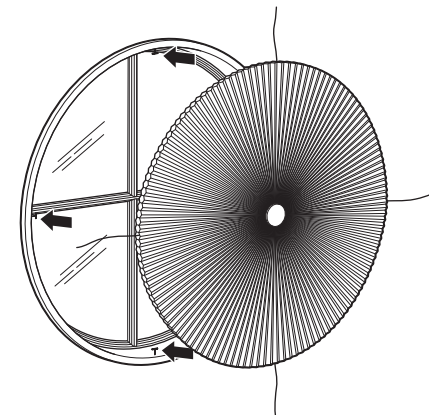

Cuidado y limpieza

- Como con cualquier mueble de calidad, limpie el polvo de la persiana regularmente. Utilice una aspiradora con un accesorio de cepillo para tapicería o un plumero para eliminar el polvo.
- Para limpiar con agua, pase suavemente una esponja humedecida.
- Evite el contacto con productos de limpieza para ventanas.
- No sumerja la persiana en agua.

Garantía:

Para obtener información sobre la garantía, consulte el folleto que se incluye.

NOTA: Para realizar reclamaciones, es necesario presentar el recibo de compra.